

3.0t/3.5t/3.8t X系列內燃堆高機門架配置表(充氣胎)

門架類型	門架名稱	最大起升高度	門架高度						自由起升高度				前懸距		門架角度	起重量					
			門架收進高度			門架伸出高度			無擋貨架		帶標準擋貨架		前/後			500mm載荷中心距					
			3.0t		3.5t/3.8t	3.0t		3.5t/3.8t	3.0t/3.5t/3.8t		3.0t		3.5t/3.8t	3.0t		3.5t		3.8t			
			mm	mm	mm	mm	mm	mm	mm	mm	mm	mm	mm	mm		mm	mm	mm	mm		
寬視野門架	XR30/35M250	2500	1804	1919	3267	3342	3645	165	170	165	170	475	480	6/12	3000	3500	3800	3000	3500	3800	
	XR30/35M270	2700	1904	2019	3467	3542	3845	165	170	165	170	475	480	6/12	3000	3500	3800	3000	3500	3800	
	XR30/35M300	3000	2054	2169	3767	3842	4145	165	170	165	170	475	480	6/12	3000	3500	3800	3000	3500	3800	
	XR30/35M330	3300	2204	2319	4067	4142	4445	165	170	165	170	475	480	6/12	3000	3500	3800	3000	3500	3800	
	XR30/35M360	3600	2404	2469	4367	4442	4745	165	170	165	170	475	480	6/12	3000	3500	3800	3000	3500	3800	
	XR30/35M400	4000	2654	2769	4767	4842	5145	165	170	165	170	475	480	6/12	2850	3250	3550	3000	3500	3700	
	XR30/35M430	4300	2804	2919	5067	5142	5445	165	170	165	170	475	480	6/6	2700	3000	3200	2900	3400	3600	
	XR30/35M450	4500	2904	3019	5267	5342	5645	165	170	165	170	475	480	6/6	2550	2850	3100	2850	3350	3550	
	XR30/35M480	4800	3054	3169	5567	5642	5945	165	170	165	170	475	480	6/6	2250	2450	2800	2550	2950	3150	
	XR30/35M500	5000	3154	3269	5767	5842	6145	165	170	165	170	475	480	6/6	2100	2300	2600	2400	2800	3100	
	XR30/35M550	5500	3404	3519	6267	6342	6645	165	170	165	170	475	480	3/6	1650	1800	2050	2250	2550	2800	
XR30/35M600	6000	3654	3769	6767	6842	7145	165	170	165	170	475	480	3/6	1200	1300	1550	2100	2300	2550		
二級全自由	XR30/35U250	2500	1834	1934	3316	3391	3645	1018	1043	689	789	485.5	490.5	6/12	3000	3500	3800	3000	3500	3800	
	XR30/35U270	2700	1934	2034	3516	3591	3845	1118	1143	789	889	485.5	490.5	6/12	3000	3500	3800	3000	3500	3800	
	XR30/35U300	3000	2084	2184	3816	3891	4145	1268	1293	939	1039	485.5	490.5	6/12	3000	3500	3800	3000	3500	3800	
	XR30/35U330	3300	2234	2334	4116	4191	4445	1418	1443	1089	1189	485.5	490.5	6/12	3000	3500	3800	3000	3500	3800	
	XR30/35U360	3600	2384	2484	4416	4491	4745	1568	1593	1239	1339	485.5	490.5	6/12	3000	3500	3800	3000	3500	3800	
	XR30/35U400	4000	2634	2734	4816	4891	5145	1818	1843	1489	1589	485.5	490.5	6/12	2850	3250	3550	3000	3500	3700	
三級全自由	XR30/35N400	4000	2019	2069	4816	4891	5145	1188	1178	874	924	492.5	497.5	6/6	2700	3000	3200	2900	3400	3600	
	XR30/35N430	4300	2119	2169	5116	5191	5445	1288	1278	974	1024	492.5	497.5	6/6	2550	2850	3200	2850	3350	3600	
	XR30/35N450	4500	2169	2219	5316	5391	5645	1288	1328	1024	1074	492.5	497.5	6/6	2400	2700	3100	2700	3200	3550	
	XR30/35N480	4800	2319	2369	5616	5691	5945	1488	1478	1174	1224	492.5	497.5	6/6	2250	2450	2800	2550	2950	3150	
	XR30/35N500	5000	2419	2469	5816	5891	6145	1588	1578	1274	1324	492.5	497.5	6/6	2100	2300	2600	2400	2800	3100	
	XR30/35N550	5500	2619	2669	6316	6391	6645	1788	1778	1474	1524	492.5	497.5	3/6	1650	1800	2050	2250	2550	2800	
	XR30/35N600	6000	2869	2919	6816	6891	7145	2088	2028	1724	1774	492.5	497.5	3/6	1200	1300	1550	2100	2300	2550	
	XR30/35N650	6500	3069	3169	7316	7391	7645	2288	2278	1924	2024	492.5	497.5	3/6	/	/	/	1950	2050	2300	
	XR30/35N700	7000	3319	3419	7819	7919	8145	2688	2500	2174	2274	492.5	497.5	3/6	/	/	/	1800	1850	2050	

● 帶內置側移時起重量減100kg，帶外置側移時起重量減200kg。● 3-3.8t可選配三級7.5米、8.0米門架。

X Series

柴油動力堆高機

X系列1.0/1.5/1.8/2.0/2.5/3.0/3.5/3.8噸

剛勁沉穩 / 卓越不凡



Cheng Shen Forklift 承信堆高機

歡迎汰舊換新 · 中古買賣
維修 · 堆高機中長期出租

總代理 杭叉堆高機

服務專線：03-4513161
行 動：0932-103688

桃園市中壢區中園路二段46巷381號



X系列是杭叉採用國際先進技術，自主開發的全新系列內燃平衡重式堆高機，通過對外觀造型、節能環保、舒適性、安全性、可靠性的全面升級，成為滿足您全方位需求的世界級堆高機。

三大特點 1

行業內首次採用

博世－新柴高壓共軌引擎

2

博世－新柴高壓共軌引擎標配

智能模組

3

全車

保固期全面提升

新型門架可視範圍增加
15%

減震設計整車震動減少
10%

操作空間增加
30%

油耗降低
10%

噪音降低
3dB

尾氣排放降低
35%



全LED照明系統及整車環保材料

- 全車採用LED燈發光體，節能省電，同時大幅度提高燈具的性能和使用壽命。
- 整車全部採用環保材料，減少對環境的危害。



傾斜油缸護套

- 整車美觀，駕駛室密封性好。



視野開闊的寬視野門架

- 採用新型槽鋼，全新設計門架系統，駕駛室儀表台下移，大大提高駕駛員前方視野。



直觀的液晶儀表板

- 全新開發的液晶儀表板，功能更全面、性能更穩定。並能將整車運行狀態、引擎故障（電控引擎）等重要訊息完整顯示出來，使操作員更直觀的了解車輛狀況，方便維修。



實心輪胎（選配）

- 實心輪胎，免維護，更耐用。



大上車扶手

- 優化設計的大上車扶手，讓上車更加便捷。



全景後視鏡、高強度護頂架

- 全景後視鏡提供了更加寬闊的後視視野，讓駕駛更安全。
- 護頂架採用異型鋼管，强度高，駕駛室密封性好。



機罩安全鎖扣

- 操作員駕駛安全，開啟方便。



博世－新柴高壓共軌引擎

- 標配博世－新柴高壓共軌電控引擎，採用高壓多次噴射技術，動力輸出強，煙度排放更低，冷起動性能更好；能耗節省10%。



全新空氣濾清器

- 全新的空氣濾清器，增加安全濾芯，使引擎進氣更加清潔，動力更加充沛。



新一代集成電器盒

- 採用新一代集成電器盒，配置合理，方便保養及維修，防水性能更好。



大角度開啟機罩板

- 機罩開啟角度大，可拆卸式左右機罩側板，維護方便。



優化設計的散熱系統

- 採用散熱性能更強，結構強度更高的鋁質板翅散熱器，獨立油散，優化散熱通道，雙通風孔平衡重，大大改善冷卻效率，提高重載作業的可靠性，確保引擎可靠工作。



優化設計的平衡重

- 通過優化設計的平衡重，增大駕駛員後方視野。



轉向橋

- 2-3.8t 轉向橋主銷處軸承採用大號圓錐軸承，大直徑轉向油缸，頂部裝緩衝塊，大大提高轉向橋的可靠性。



防滑上車踏板

- 防滑上車踏板，上車便利的同時也更安全。

外觀造型

- 採用全新理念的外觀設計方法，流線型曲面造型設計，線條流暢，美觀大方，外在鋼勁沉穩，內在卓越不凡，具有強大的視覺衝擊力。

- 整車外型小巧，外觀簡潔，採用全新設計的大面積開模件，整車外觀更加人性化。

新型方向盤調整機構

- 小直徑方向盤和電液換向（液力傳動）設計，精車化雙手柄組合開關，大幅度提升駕駛舒適性。

低噪音的排氣系統減少整車噪音

- 優化整車進排氣系統，大容量排氣消音器，高效能進氣消音氣，整車噪音降低3dB。

舒適的大空間駕駛室

- 減少儀表板後傾角度，採用整體機罩，大幅增加腳下空間，護頂架前腿大圓弧，拓寬駕駛空間。

可靠的液壓系統

- 優化液壓呼吸器結構，內置回油濾清器，提高液壓系統壽命。

爬坡速度提高
10%

冷啟動性能改善
25%

集成型散熱器
水溫降低 油溫降低
10% 10%

加強型轉向橋系統
壽命提高
20%

高壓共軌燃油系統
故障率降低
80%

X系列1-3.8噸內燃堆高機產品配置參數表																
產品型號			CPC(D)10-XRG71	CPC(D)15-XRG71	CPC(D)18-XRG71	CPC(D)20-XRG72	CPC(D)25-XRG72	CPC(D)30-XRG72	CPC(D)35-XRG72	CPC(D)38-XRG72						
特性	1	動力形式	柴油	柴油	柴油	柴油	柴油	柴油	柴油	柴油						
	2	額定載重量	Q (kg)	1000	1500	1750	2000	2500	3000	3500	3800					
	3	載荷中心距	c (mm)	500	500	500	500	500	500	500	500					
	4	前懸距	x (mm)	405	405	410	460	460	475	480	480					
	5	軸距	y (mm)	1475	1475	1475	1650	1650	1700	1700	1700					
重量	6	自重 (含油水)	kg	2720	2720	2880	3450	3850	4380	4750	4950					
	7	橋荷分配 滿載 前/後	kg	2920/800	3720/500	4110/520	4750/700	5540/810	6450/930	7200/1050	7650/1100					
	8	橋荷分配 空載 前/後	kg	1300/1420	1300/1420	1290/1590	1600/1850	1560/2290	1700/2680	1700/3050	1650/3300					
輪胎和輪距	9	輪胎形式	充氣胎	充氣胎	充氣胎	充氣胎	充氣胎	充氣胎	充氣胎	充氣胎						
	10	輪胎尺寸 前輪	6.50-10-10PR	6.50-10-10PR	6.50-10-10PR	7.00-12-12PR	7.00-12-12PR	28×9-15-14PR	28×9-15-14PR	28×9-15-14PR						
	11	輪胎尺寸 後輪	5.00-8-10PR	5.00-8-10PR	5.00-8-10PR	6.00-9-10PR	6.00-9-10PR	6.50-10-10PR	6.50-10-10PR	6.50-10-10PR						
	12	前輪距	b10 (mm)	890	890	890	965	965	1005	1005	1005					
	13	後輪距	b11 (mm)	920	920	920	973	973	975	975	975					
尺寸參數	14	門架傾角 前/後	α/β (°)	6/12	6/12	6/12	6/12	6/12	6/12	6/12	6/12					
	15	門架靜止高度	h1 (mm)	1995	1995	1995	1999	1999	2054	2169	2169					
	16	自由提升高度	h2 (mm)	155	155	155	160	160	165	170	170					
	17	門架起升高度	h3 (mm)	3000	3000	3000	3000	3000	3000	3000	3000					
	18	門架起升最大高度	h4 (mm)	3955	3955	3955	4045	4045	4140	4140	4140					
	19	護頂架高度	h6 (mm)	2120	2120	2120	2120	2120	2150	2150	2150					
	20	總長 (至貨叉垂直長度)	l2 (mm)	2285	2285	2320	2545	2610	2700	2780	2810					
	21	總寬	b1 (mm)	1090	1090	1090	1155	1155	1225	1225	1225					
	22	貨叉尺寸 (長度x寬度x厚度)	l/e/s (mm)	920×100×35	920×100×35	920×100×35	1070×122×40	1070×122×40	1070×122×45	1070×122×50	1070×122×50					
	23	貨叉調節範圍 (貨叉外側)	mm	226-970	226-970	226-970	252-1020	252-1020	272-1082	272-1082	272-1082					
24	最小離地間隙 滿載 門架處	m1 (mm)	115	115	115	105	105	130	130	130						
25	直角堆垛通道 (托盤1000x1200寬)	Ast (mm)	3640	3640	3670	3930	3990	4075	4120	4160						
26	直角堆垛通道 (托盤1200x800寬)	Ast (mm)	3840	3840	3870	4130	4190	4275	4320	4360						
27	最小轉彎半徑	Wa (mm)	2035	2035	2060	2270	2330	2400	2440	2480						
性能數據	28	最大行駛速度 滿載/空載	km/h	16.5/17.5	16.5/17.5	16.5/17.5	20/21	20/21	18/19	18/19	18/19					
	29	最大起升速度 滿載/空載	m/s	0.58/0.60	0.58/0.60	0.58/0.60	0.58/0.62	0.58/0.62	0.49/0.54	0.43/0.47	0.43/0.47					
	30	下降速度 (滿載/空載)	m/s	0.45/0.50	0.45/0.50	0.45/0.50	0.45/0.50	0.45/0.50	0.45/0.50	0.35/0.40	0.35/0.40					
	31	掛鉤牽引力 滿載/空載	機械	N	14500/10500	14500/10500	14500/10500	18200/12500	18200/12500	19800/14500	19800/14500	19800/14000				
	32		液力	N	17000/10500	17000/10500	17000/10500	22000/12500	22000/12500	25000/14500	25000/14500	25000/14000				
	33	爬坡度 滿載/空載	機械	%	25/25	25/25	25/25	25/25	25/25	25/25	20/20	20/20				
	34		液力	%	25/25	25/25	25/25	25/25	25/25	25/25	20/20	20/20				
引擎	35	型號	新柴4D27XG30	新柴4D27XG30	新柴4D27XG30	新柴4D32XG30	新柴4D32XG30	新柴4D32XG30	新柴4D32XG30	新柴4D32XG30						
	36	額定功率	kW/r/min	34/2500	34/2500	34/2500	45/2500	45/2500	45/2500	45/2500	45/2500					
	37	最大扭矩/轉速	N·m/r/min	140/1500-1800	140/1500-1800	140/1500-1800	200/1500-1800	200/1500-1800	200/1500-1800	200/1500-1800	200/1500-1800					
	38	汽缸數量/排量	mL	4/2670	4/2670	4/2670	4/3168	4/3168	4/3168	4/3168	4/3168					
	39	電瓶 (電壓/容量)	V/Ah	12/90	12/90	12/90	12/90	12/90	12/90	12/90	12/90					
傳動	40	類型	機械	液力	機械	液力	機械	液力	機械	液力	機械	液力				
	41	檔位 前進/後退	2/2	1/1	2/2	1/1	2/2	1/1	2/2	1/1	2/2	1/1				
	42	換檔方式	機械	電液	機械	電液	機械	電液	機械	電液	機械	電液				
	43	屬具提供壓力	MPa	14.5	14.5	14.5	17.5	17.5	17.5	17.5	17.5					
	44	油箱容積	L	50	50	50	65	65	65	65	65					

標準配置

- 維保提醒
- LED工作燈
- 液壓油吸油濾芯
- 電熄火
- 帶安全帶座椅
- 上下車防護踏板
- 空氣濾清器
- 液壓油標尺
- 牽引裝置
- 起升油路限速閥
- 二片式多路閥
- 全液壓動力轉向
- 二級超寬視野門架
- 標準貨叉
- 護頂防雨罩
- 標準護頂架
- LED前小燈及後組合燈
- 標準擋貨架
- 全景後視鏡
- 文件夾
- 方向盤可調節裝置
- 負荷傳感轉向系統(柴油車)
- 預熱提示
- 引擎油壓報警
- 空擋安全開關
- 引擎罩氣彈簧
- 變速箱油標尺(液力傳動)
- 高性能輪胎
- 標準擋貨架
- 電喇叭
- 油量表
- 組合液晶儀表
- 高位進氣裝置
- 茶杯架
- 拉索式停車制動(帶自鎖)
- 傾斜油路自鎖閥
- II(III)級貨叉架
- 計時表
- 負載安全閥
- 充電提示
- 油冷卻器(液力傳動)
- 水溫表
- 隨車工具箱
- 倒車蜂鳴器
- 液壓油回油濾芯
- 加長型上車把手
- 集成電器盒
- 油水分離器
- 引擎故障提示(電控引擎)
- 大型橡膠踏板墊
- 變速箱油溫警報(液力傳動)
- 傾斜油缸護套

選用裝置和附件

- 雙驅動輪
- 駕駛室
- 高位排氣裝置
- 用戶指定顏色
- 駕駛室暖風機
- LED後工作燈
- 排氣防火裝置
- 機罩加鎖
- 雙層隔熱墊及機罩皮套
- 散热器網罩
- 實心輪胎
- 黃色輪胎(白/綠)
- 中位排氣裝置
- 紙質沙漠雙空濾
- 全懸浮座椅
- 燃油箱蓋加鎖
- 速度表
- 輔助液壓閥組件
- 滅火器
- 雲端智能堆高機管理系統
- 老式雙空濾
- 後扶手帶喇叭按鈕
- 配重網罩
- 高低護頂架
- 盆式雙空濾
- 里程表
- 限速器(電控引擎)
- 電源總開關
- 風扇保護裝置
- 速度超速警報器
- 警燈
- 座椅感知系統
- 油浴式雙空濾

門架特殊裝置

- 二級寬視野全自由門架
- 三級寬視野全自由門架
- 特殊貨叉
- 特殊二級寬視野門架
- 加寬貨叉架

選配屬具

- 紙捲夾
- 旋轉平抱夾
- 載荷穩定器
- 多用桶夾
- 軟包夾
- 油桶夾
- 斜翻叉
- 起重臂
- 串桿
- 稱重系統
- 側移叉
- 旋轉叉
- 貨叉加長套
- 載荷推出器
- 紙箱夾
- 推位器
- 鏟斗
- 吊鉤
- 加長貨叉

載荷曲線

起重量 (kg) vs 載荷中心距 (mm)

起重量 (kg)	3.8噸堆高機	3.5噸堆高機	3.0噸堆高機	2.5噸堆高機	2.0噸堆高機	1.75噸堆高機	1.5噸堆高機	1.0噸堆高機
3800	500	500	500	500	500	500	500	500
3500	500	500	500	500	500	500	500	500
3000	500	500	500	500	500	500	500	500
2500	500	500	500	500	500	500	500	500
2000	500	500	500	500	500	500	500	500
1750	500	500	500	500	500	500	500	500
1500	500	500	500	500	500	500	500	500
1000	500	500	500	500	500	500	500	500
500	500	500	500	500	500	500	500	500
0	500	500	500	500	500	500	500	500

X系列內燃堆高機引擎/傳動配置表

型號	新柴 4D27XG30	洋馬WUNNA (4TNE92)	五十鈴 C240NKFC	新柴 4D32XG30	康明斯 QSF2.8i3NA49	洋馬3VNQA (4TNE98)	三菱 SDP-S4S-G3-3	GCT(原尼桑) K21	GCT(原尼桑) K25
代號	G71	W32	W10	G72	W43	W33	W55	W21	W22
動力形式	柴油	柴油	柴油	柴油	柴油	柴油	柴油	汽油/雙燃料	汽油/雙燃料
額定功率	kW/r/min	35/2500	31.2/2450	35.4/2500	45/2500	36/2500	43/2300	35.3/2250	31.2/2250
最大扭矩	N·m/r/min	140/1500-1800	136/1600	139.9/1800	200/1500-1800	186/1500	188.3/1700	177/1700	143.7/1600
汽缸數量/排量	mL	4/2670	4/2659	4/2369	4/3168	4/2800	4/3319	4/3331	4/2064
傳動	機械(中國)	●	×	●	●	×	×	×	×
液力	剛性(中國)	●	×	●	●	×	×	×	●
	柔性(中國)	F	●	●	●	●	●	●	●
	網村(日本)	B	×	●	×	●	●	●	●
通用噸位	1.0-1.8t	1.0-1.8t	1.0-3.0t	2.0-3.8t	2-3.8t	2.0-3.8t	2.0-3.8t	1.0-1.8t	2.0-3.8t

注：1、●代表可以配引擎及傳動 ×代表不可以配 2、F、B為傳動代號

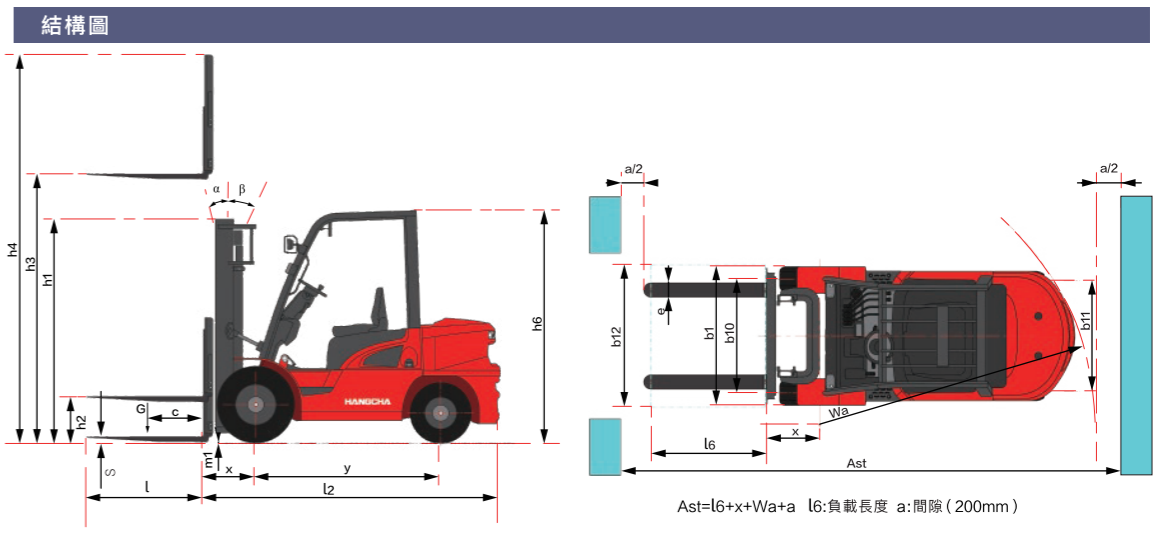



博世 - 新柴 高壓共軌引擎 智能模組

標配

含一年通訊費用

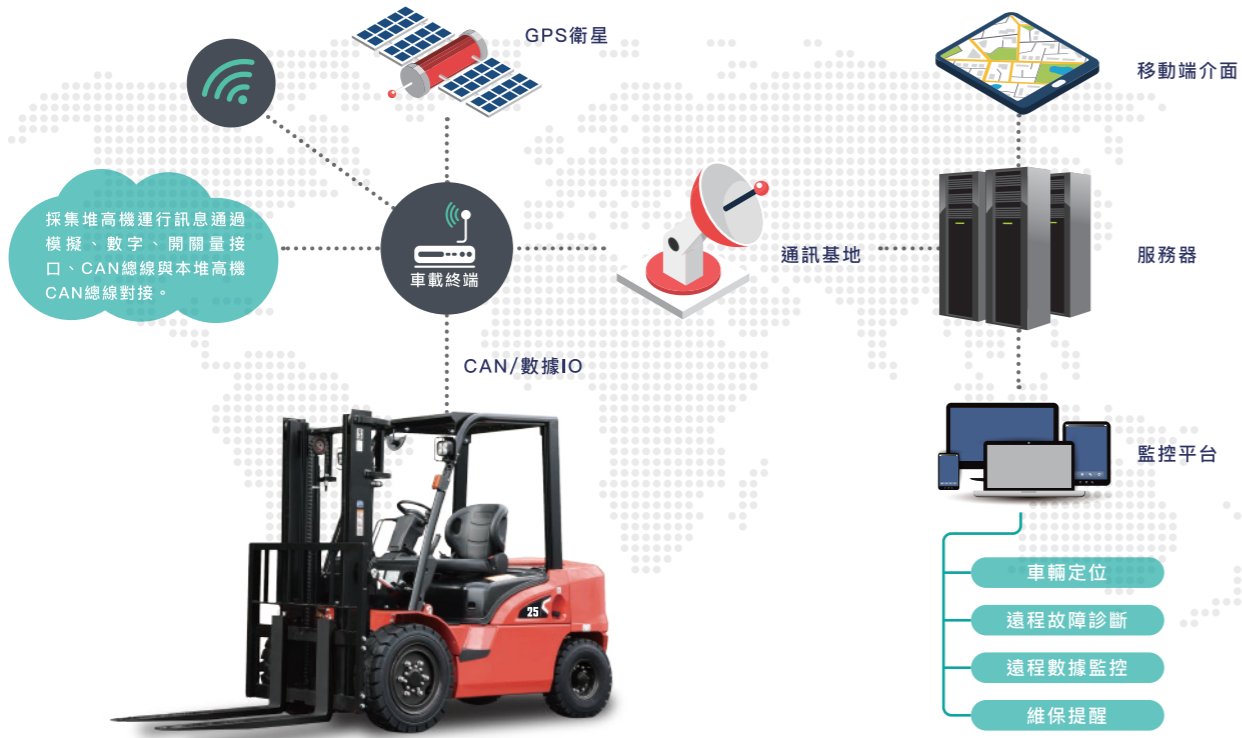

雲端智慧堆高機管理系統(FIMS)簡介

雲端智慧堆高機管理系統是應用先進的物聯網和互聯網技術,結合人工堆高機實現車輛數據採集、車輛報警、車輛遠程控制和診斷、車輛調度、物流跟蹤等功能,幫助用戶進行車輛管理,智能調度和智能物流管控,提升企業設備管理和物流管理水平,堆高機雲端智能終端可無縫對接雲端智慧堆高機管理系統。

在傳統的堆高機上可以組合式搭載多種智能設備,使堆高機具有通訊、自我感知、識別及訊息交互能力。可搭載的智能設備有且不限:



- 車輛定位系統: GPS定位、位置訊息
- 遠程故障診斷: 引擎故障、油壓、油溫、空濾進氣阻力、油水分離器
- 遠程數據監控: 油量、工作時間、冷卻水溫度
- 維保提醒: 車輛使用至規定小時數,自動提醒維保訊息
- 車輛控制: 高怠速起升、怠速延時熄火、座椅感知
- 車輛管理: 遠程限速、遠程鎖車
- 車隊管理: 身份認證、權限控制
- 秤重系統: 物料稱重、數據記錄、數據傳輸、打印輸出

1.0t/1.5t/1.8t X系列內燃堆高機門架配置表(充氣胎)

門架類型	門架名稱	最大起升高度	門架高度				自由起升高度		前懸距		門架角度 前/後 (°)	起重量					
			門架收進高度	門架伸出高度		無擋貨架	帶標準擋貨架	1.0/1.5t	1.75t	500mm 載荷中心距			500mm 載荷中心距				
				無擋貨架	帶標準擋貨架					單輪		雙輪					
寬視野門架	XR15/18M250	2500	1745	3158	3455	155	155	405	410	6/12	1000	1500	1750	1000	1500	1750	
	XR15/18M270	2700	1845	3358	3655	155	155	405	410	6/12	1000	1500	1750	1000	1500	1750	
	XR15/18M300	3000	1995	3658	3955	155	155	405	410	6/12	1000	1500	1750	1000	1500	1750	
	XR15/18M330	3300	2145	3958	4255	155	155	405	410	6/12	1000	1500	1750	1000	1500	1750	
	XR15/18M360	3600	2345	4258	4555	155	155	405	410	6/12	1000	1500	1750	1000	1500	1750	
	XR15/18M400	4000	2595	4658	4955	155	155	405	410	6/12	950	1400	1650	1000	1500	1750	
	XR15/18M430	4300	2745	4958	5255	155	155	405	410	6/6	900	1300	1550	950	1400	1650	
	XR15/18M450	4500	2845	5158	5455	155	155	405	410	6/6	850	1250	1450	900	1350	1550	
二級全自由	XR15/18U200	2000	1510	2945	2684	826	565	428	433	6/12	1000	1500	1750	1000	1500	1750	
	XR15/18U250	2500	1760	3445	3184	1076	815	428	433	6/12	1000	1500	1750	1000	1500	1750	
	XR15/18U270	2700	1860	3645	3384	1176	915	428	433	6/12	1000	1500	1750	1000	1500	1750	
	XR15/18U300	3000	2010	3945	3684	1326	1065	428	433	6/12	1000	1500	1750	1000	1500	1750	
	XR15/18U330	3300	2160	4245	3984	1476	1215	428	433	6/12	1000	1500	1750	1000	1500	1750	
	XR15/18U360	3600	2310	4545	4284	1626	1365	428	433	6/12	1000	1500	1750	1000	1500	1750	
三級全自由	XR15/18N400	4000	1960	4694	4955	1276	1015	445	450	6/6	900	1300	1550	950	1400	1650	
	XR15/18N430	4300	2060	4994	5255	1376	1115	445	450	6/6	850	1250	1450	900	1350	1550	
	XR15/18N450	4500	2110	5194	5455	1426	1165	445	450	6/6	800	1200	1350	850	1300	1450	
	XR15/18N480	4800	2260	5494	5755	1576	1315	445	450	6/6	750	1100	1250	800	1200	1350	
	XR15/18N500	5000	2360	5694	5955	1676	1415	445	450	6/6	700	1050	1150	750	1150	1250	
	XR15/18N550	5500	2560	6194	6455	1876	1615	445	450	3/6	/	/	/	600	950	1050	

● 帶內置側移時起重量減100kg, 帶外置側移時起重量減150kg。

2.0t/2.5t X系列內燃堆高機門架配置表(充氣胎)

門架類型	門架名稱	最大起升高度	門架高度				自由起升高度		前懸距		門架角度 前/後 (°)	起重量			
			門架收進高度	門架伸出高度		無擋貨架	帶標準擋貨架	1.0/1.5t	1.75t	500mm 載荷中心距		500mm 載荷中心距			
				無擋貨架	帶標準擋貨架					2.0t		2.5t	2.0t	2.5t	
寬視野門架	XR25M250	2500	1749	3207	3546	160	160	460	460	6/12	2000	2500	2000	2500	
	XR25M270	2700	1849	3407	3746	160	160	460	460	6/12	2000	2500	2000	2500	
	XR25M300	3000	1999	3707	4046	160	160	460	460	6/12	2000	2500	2000	2500	
	XR25M330	3300	2149	4007	4346	160	160	460	460	6/12	2000	2500	2000	2500	
	XR25M360	3600	2349	4307	4646	160	160	460	460	6/12	2000	2500	2000	2500	
	XR25M400	4000	2599	4707	5046	160	160	460	460	6/12	1900	2300	2000	2500	
	XR25M430	4300	2749	5007	5346	160	160	460	460	6/6	1800	2100	1950	2450	
	XR25M450	4500	2849	5207	5546	160	160	460	460	6/6	1700	2000	1900	2400	
	XR25M480	4800	2999	5507	5846	160	160	460	460	6/6	1500	1700	1700	2100	
	XR25M500	5000	3099	5707	6046	160	160	460	460	6/6	1400	1600	1600	2500	
二級全自由	XR25U550	5500	3349	6207	6546	160	160	460	460	3/6	1050	1200	1500	1800	
	XR25M600	6000	3599	6707	7046	160	160	460	460	3/6	700	800	1400	1600	
	XR25U250	2500	1764	3179	3546	1025	619	470.5	470.5	6/12	2000	2500	2000	2500	
	XR25U270	2700	1864	3379	3746	1125	719	470.5	470.5	6/12	2000	2500	2000	2500	
	XR25U300	3000	2014	3679	4046	1275	869	470.5	470.5	6/12	2000	2500	2000	2500	
	XR25U330	3300	2164	3979	4346	1425	1019	470.5	470.5	6/12	2000	2500	2000	2500	
	XR25U360	3600	2314	4279	4646	1575	1169	470.5	470.5	6/12	2000	2500	2000	2500	
三級全自由	XR25U400	4000	2564	4679	5046	1825	1419	470.5	470.5	6/12	1900	2300	2000	2500	
	XR25N400	4000	1964	4739	5046	1285	918	477.5	477.5	6/6	1800	2100	1950	2450	
	XR25N430	4300	2064	5039	5346	1385	1018	477.5	477.5	6/6	1700	2000	1900	2400	
	XR25N450	4500	2114	5239	5546	1435	1068	477.5	477.5	6/6	1600	1900	1800	2300	
	XR25N480	4800	2264	5539	5846	1585	1218	477.5	477.5	6/6	1500	1700	1700	2100	
	XR25N500	5000	2364	5739	6046	1685	1318	477.5	477.5	6/6	1400	1600	1600	2000	
	XR25N550	5500	2564	6239	6546	1885	1518	477.5	477.5	3/6	1050	1200	1500	1800	
	XR25N600	6000	2814	6739	7046	2135	1768	477.5	477.5	3/6	700	800	1400	1600	
三級全自由	XR25N650	6500	3014	7239	7546	2335	1968	477.5	477.5	3/6	/	/	1450	1300	
	XR25N700	7000	3264	7764	8046	2500	2218	477.5	477.5	3/6	/	/	1300	1200	

● 帶內置側移時起重量減100kg, 帶外置側移時起重量減150kg。